



JOURDAIN

N° 1 MONDIAL DU TUBULAIRE BOVIN

INFO NOUVEAUX PRODUITS

MARS 2023



“Le métier d'éleveur est l'un des plus beaux métiers qui soient, l'un des plus exigeants aussi. C'est pourquoi nous avons à cœur de concevoir des produits qui aident à réduire la pénibilité et assurent la sécurité des hommes et des femmes qui l'exercent.”

INNOVER
toujours!



NOUVEAU

AUGE MÉTALLIQUE



Un nouveau cadre adaptable est conçu pour recevoir un rond de porte-seaux, pour seaux de Ø 28,5 cm. Il est également possible d'y monter une auge métallique avec une trappe de nettoyage et peut être installé sur une barrière.

VE1414	Cadre porte-seaux & auge 4 places (seau Ø 28,5 cm)	6 kg
VE1415	Cadre porte-seaux & auge 5 places (seau Ø 28,5 cm)	7,2 kg
VE1416	Cadre porte-seaux & auge 6 places (seau Ø 28,5 cm)	8,3 kg
VE2424	Auge de 4 places, L. 1,77 m	21,2 kg
VE2425	Auge de 5 places, L. 2,22 m	25,8 kg
VE2426	Auge de 6 places, L. 2,68 m	30,4 kg

OPTION

VE2431	Porte-seau veau Ø 28,5 cm	0,8 kg
VE3015	Paire de ferrures, adaptation auge veau sur barrière	1,9 kg

SCANNEZ POUR VOIR
LA VIDÉO DU PRODUIT >





RÂTELIER 2 X 2 M ET 2 X 3 M AVEC 3 POINTS EN OPTION



RA0812	"4 FACES" type P.T.F sans 3 points - Existe en pack x 4	332 kg
RA0970	3 points complet râtelier	28 kg
RA9076	Passage fourche râtelier "4 FACES"	la paire 18 kg



Les râteliers "4 FACES" et "BIG BALL" existent maintenant avec un principe de transport en option.
Le râtelier est colisé sans système de transport et vous pouvez commander le principe souhaité.

Par exemple :

- 1 x RA0812 râtelier "4 FACES" type P.T.F sans 3 points.
- 1 x RA0970 3 points complet haut et bas pour un transport par 3 points arrière du tracteur.
- 1 x RA9076 passage fourche râtelier "4 FACES" pour un transport par fourche sous le râtelier.

Pour un transport par 3 points, commandez l'option.

Ces produits sont à découvrir pages 92 à 95 de notre catalogue T38.



SCANNEZ POUR VOIR
LA VIDÉO DU PRODUIT >





NOUVEAU RÂTELIER P.T.F. AVEC 3 POINTS EN OPTION



Le célèbre râtelier P.T.F. JOURDAIN est à présent disponible sans 3 points de transport, qui devient une option. Celle-ci se monte sans boulons et permet le transport par tracteur. Une fois le 3 points retiré, le râtelier ne possède plus de partie agressive, notamment pour les chevaux.

RA0906	P.T.F. - Existe en pack x 4	193 kg
RA0918	Option 3 points râtelier P.T.F.	8,5 kg



PAROI MÉTALLIQUE AVEC ARTICULATION CAILLEBOTIS

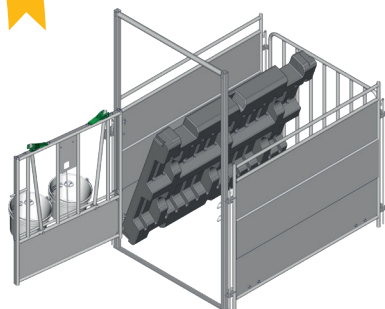

Paroi métallique avec fixations caillebotis

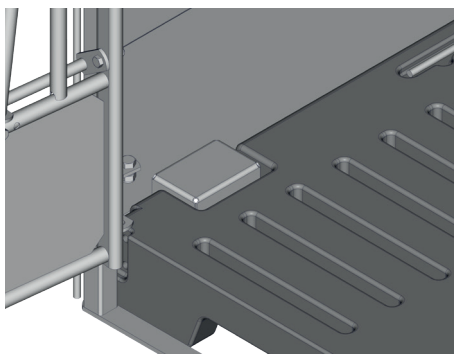

Détail fixations caillebotis

Vous connaissiez la paroi en PEHD vert permettant l'articulation des caillebotis, à présent JOURDAIN vous en propose une version métallique, plus économique.

VE2540	Paroi métallique avec fixations caillebotis	29 kg
---------------	--	-------



Le logo "Fabriqué en France" est une mention que les fabricants ou les distributeurs peuvent faire figurer, sous certaines conditions, sur leurs produits pour attester de leur origine française :

- tirer une part significative de sa valeur d'une ou plusieurs étapes de fabrication localisées en France,
- avoir subi sa dernière transformation substantielle en France (source : www.economie.gouv.fr).

Pour JOURDAIN, cette définition du "Fabriqué en France" est insuffisante, c'est pourquoi nous avons créé notre propre logo, porteur de bien plus d'engagement :

- la fabrication française de nos produits garantit une maîtrise totale de la conception, de la fabrication, du contrôle qualité et de la logistique en interne, sur notre site d'Escrennes (45).



CONSULTEZ NOS CATALOGUES EN LIGNE SUR
WWW.JOURDAIN-GROUP.FR



WWW.JOURDAIN-GROUP.COM